

ТРЕНАЖЕРЫ OREKA TRAINING

РУКОВОДСТВО ПОЛЬЗОВАТЕЛЯ



КОНТАКТНАЯ ИНФОРМАЦИЯ

Компания Oreka Training, S.L. ИНН: В 75150219. Адрес: Oreka Training SL. Poligono. Egiburuberri 3, 20100 Errenteria, Gipuzkoa. Испания info@orekatraining.com

ТРЕНАЖЕРЫ ОТ КОМПАНИИ OREKA TRAINING

Благодарим вас за приобретение нашего изделия.

Для обеспечения безопасности во время использования вашего велотренажера обязательно внимательно прочитайте данное Руководство пользователя перед использованием велотренажера.

В случае возникновения каких-либо сомнений после прочтения Руководства посетите наш веб-сайт, или же для получения дополнительной информации свяжитесь с нами по адресу info@orekatraining.com.

ПРИМЕЧАНИЕ. Компания оставляет за собой право изменять дизайн изделия или любые его функции с целью улучшения его качества.

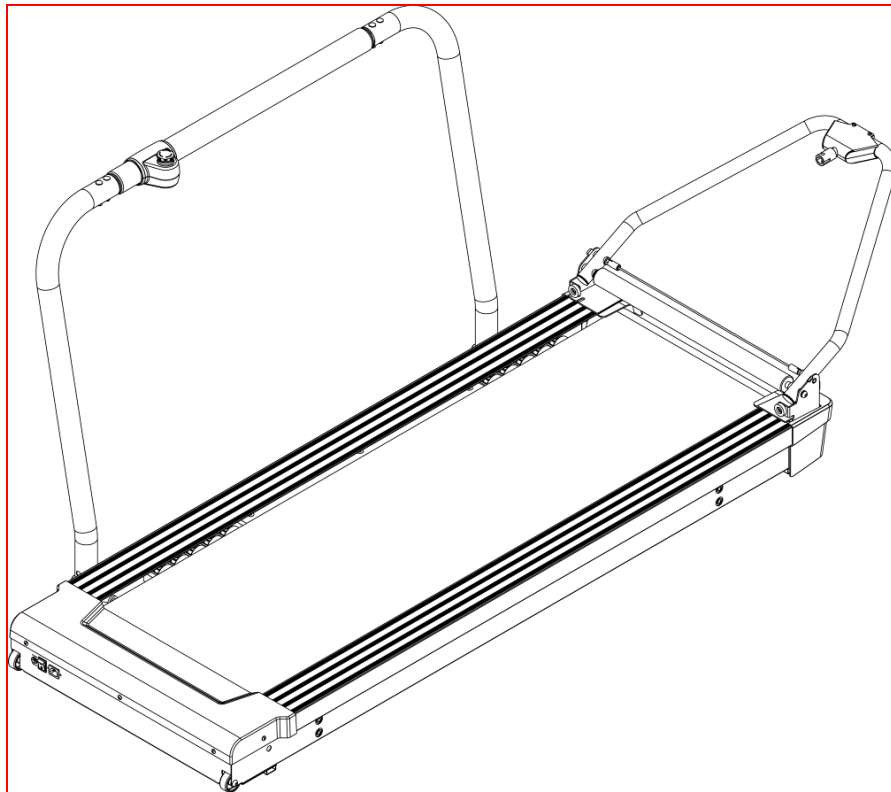

После прочтения сохраните данное Руководство пользователя для дальнейшего использования

СОДЕРЖАНИЕ

1. Общий обзор изделия	4
2. Указания по использованию тренажера	5
3. Указания по монтажу.....	9
4. Меры предосторожности при установке поручня	16
5. Установка велосипеда на тренажер.....	17
6. Настройка беговой ленты	20
7. Перед началом первого сеанса.....	20
8. Сайт VKOOL.COM	21
9. Пределы ответственности	23
10. Гарантия	24
11. Техническая поддержка.....	24

1. ОБЩИЙ ОБЗОР ИЗДЕЛИЯ

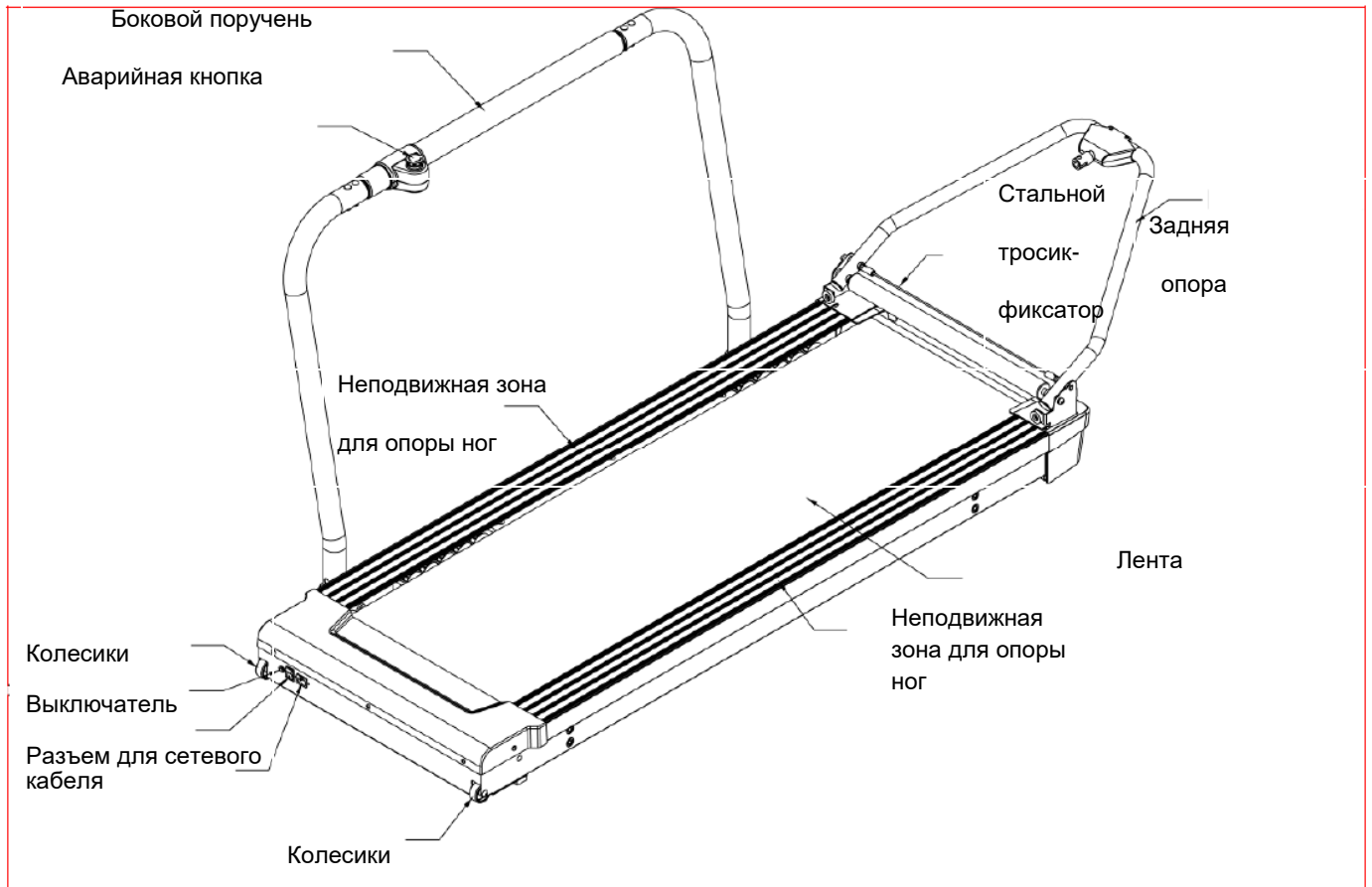

Для извлечения тренажера из коробки положите ее на пол в горизонтальное положение и откройте верхнюю часть. Затем извлеките изделие из коробки. Не извлекайте оборудование, если коробка находится в вертикальном положении, т.к. это может привести к падению компонентов и их повреждению.

2. УКАЗАНИЯ ПО ИСПОЛЬЗОВАНИЮ ТРЕНАЖЕРА

При использовании этого изделия соблюдайте следующие правила/меры предосторожности:

1. Перед использованием изделия внимательно прочитайте инструкции и следуйте им.
2. Максимальный вес пользователя не должен превышать 115 кг.
3. Во избежание опасных ситуаций при использовании тренажера обязательно надежно держитесь за руль и педали, сидя на сиденье велосипеда.
4. Убедитесь, что при себе у вас нет предметов, которые могут упасть во время тренировки.
5. Зона безопасности вокруг тренажера должна составлять 1 метр. Эта зона должна быть пустой.
6. Если дети, пожилые люди или какие-либо лица с нарушением дееспособности находятся рядом с изделием, обязательно следите за ними во избежание каких-либо рисков. Они должны находиться за пределами пространства/комнаты, в которой используется тренажер.
7. При использовании тренажера колеса велосипеда будут вращаться с большой скоростью. Ни при каких обстоятельствах ни вы, ни какое-либо другое лицо не должны прикасаться к колесам. Будьте особенно осторожны в отношении детей и домашних животных.
8. Это изделие не рекомендуется для использования лицами с физическими или умственными недостатками и детьми.
9. По окончании тренировки поместите изделие в место, недоступное для детей, пожилых людей или любых недееспособных лиц и домашних животных.
10. Неправильные или чрезмерные тренировки могут нанести вред вашему здоровью.
11. Тренажер предназначен для использования в помещениях и в сухих условиях.
12. Не используйте тренажер вне помещения.
13. Не проводите тренировок в помещениях, где в воздухе присутствует аэрозоль или какой-либо другой подобный продукт.
14. Рекомендуется проводить тренировки в хорошо проветриваемом помещении без повышенной температуры.
15. Тренажер должен быть установлен на устойчивом и ровном полу.
16. Перед проведением каждой тренировки убедитесь, что 4 опоры тренажера должным образом опираются на пол, так что тренажер находится в устойчивом состоянии. Если тренажер не опирается на пол должным образом, это может привести к падению пользователя.

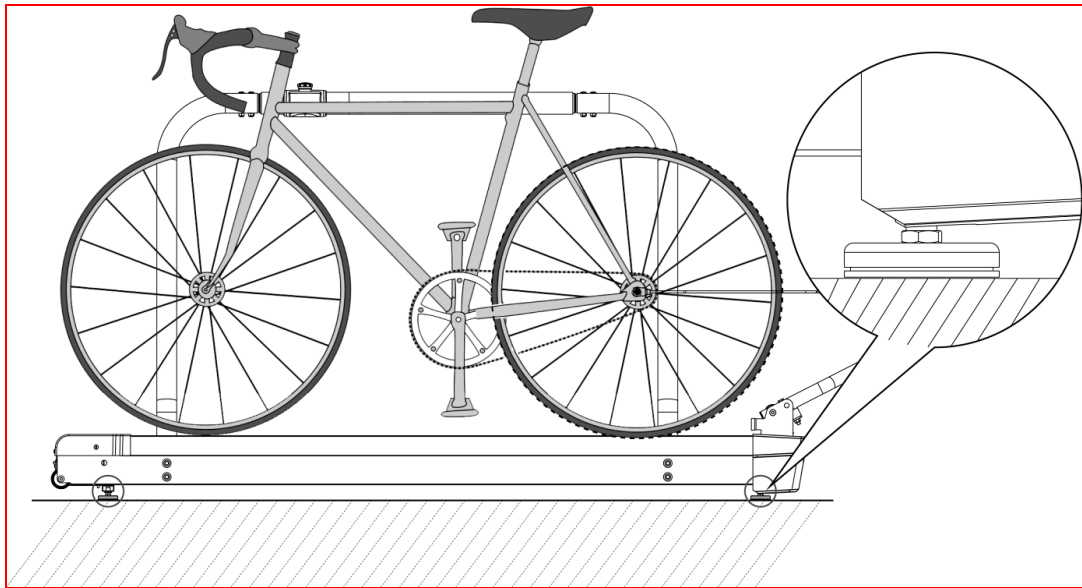

17. Убедитесь, что система заднего крепления установлена правильно, быстроразъемный механизм, фиксатор Oreka на велосипеде и задняя рукоятка надежно закреплены. Если эти устройства не закреплены, это может привести к падению пользователя.
18. В случае возникновения чрезвычайной ситуации нажмите кнопку аварийного останова на боковом поручне. Чтобы вернуться к исходной функции, поверните кнопку аварийного останова в указанном направлении, снимите велосипед и перезапустите тренажер.

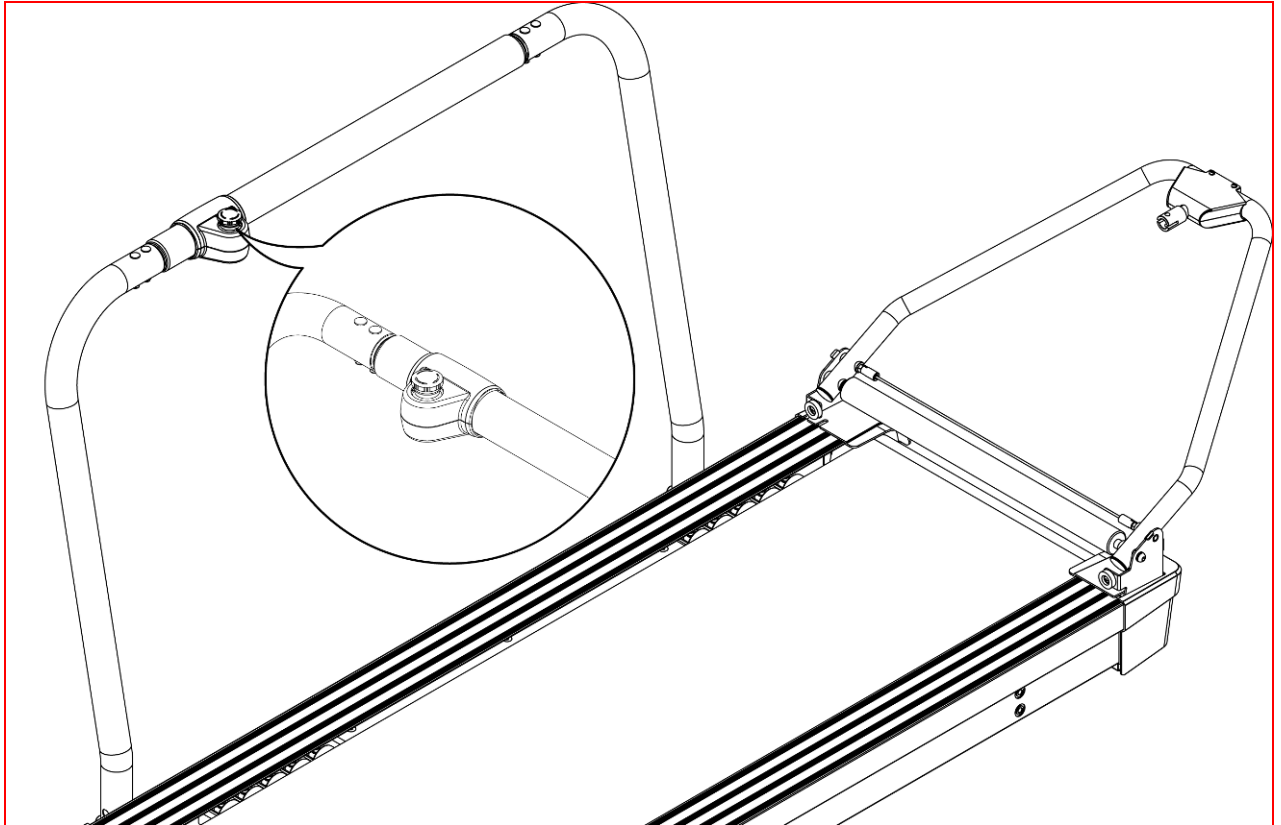

19. Для вашей безопасности: Если вы хотите сойти с велосипеда, установите ноги на два боковых поручня. В случае необходимости сойти с него на беговую ленту, опирайтесь только на зоны, где имеются борта. Никогда не опирайтесь на зоны передних и задних роликов.

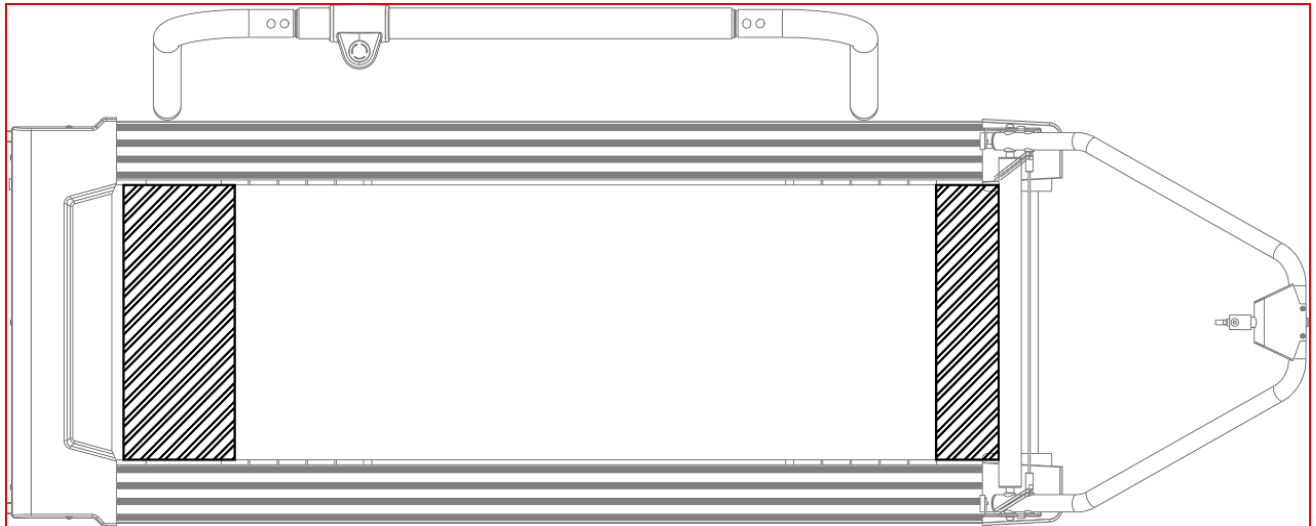

20. При использовании этого изделия убедитесь, что оно подключено к соответствующей сетевой розетке с адекватным заземлением.
21. Выполняйте чистку тренажера после каждого использования.
22. После использования этого изделия и перед его чисткой отключите тренажер.
23. Перед отключением тренажера убедитесь, что сетевой выключатель выключен.
24. Для чистки тренажера используйте ветошь, смоченную водой или мягким чистящим средством. Всегда убеждайтесь, что изделие отключено от источника питания.
25. Не допускайте контакта тренажера с любыми агрессивными веществами, такими как соль или солевые среды.
26. Если какой-либо разъем или электрический кабель изделия повреждены или тренажер работает ненормально, свяжитесь с компанией Oreka Training и опишите вашу проблему.
27. Если в тренажер попала вода, немедленно отключите его от сети и свяжитесь с компанией Oreka Training и опишите вашу проблему.
28. При перемещении тренажера не тяните его за кабель.
29. Соблюдайте осторожность при перемещении тренажера, т.к. подвижные части и реостат могут смещаться и травмировать руки или другие части тела. Чтобы транспортировки тренажера демонтируйте и сложите его.
30. Не допускайте контакта электрических кабелей с какими-либо поверхностями при повышенных температурах.
31. Не вставляйте в тренажер какие-либо дополнительные механизмы и не включайте их.

32. Если электрический кабель поврежден, свяжитесь с компанией Oreka Training на предмет его замены.
33. Правильно подключите силовой трансформатор к сети и к разъему тренажера.
34. Перед каждым использованием тренажера необходимо провести его визуальный осмотр на предмет каких-либо повреждений.
35. Не разбирайте тренажер Oreka в случае обнаружения неисправности. Это может привести к поражению электрическим током. Свяжитесь с компанией Oreka Training на предмет проведения проверки оборудования.
36. Не делайте никаких отверстий и не сверлите любые поверхности тренажера. Это может вызвать трещины, и гарантия может быть аннулирована.
37. Немедленно остановите тренажер, если появятся какие-либо необычные результаты работе тренажера. Свяжитесь с компанией Oreka Training для получения разъяснений.
38. Используйте оригинальные запасные части. Если трансформатор тока поврежден, его необходимо заменить запасным, поставляемым компанией Oreka Training или ее службой послепродажного сервиса.

Настройки велосипеда

39. Настройте велосипед так же, как и для езды по дороге. Установите такую же высоту сиденья велосипеда, высоту руля, расстояние от сиденья велосипеда до руля и место для шипа.
40. Тренажер предназначен для предоставления пользователю такого же восприятия, что и при обычной езде на велосипеде. Вообще, на первом сеансе рекомендуется медленно крутить педали, опираясь на поручень, при отключенной системе симуляции. Аналогично, попробуйте работу тренажера на разных скоростях. Только когда вы почувствуете тренажер, включите симулятор Vcool.

3. УКАЗАНИЯ ПО МОНТАЖУ

а. Части главного корпуса

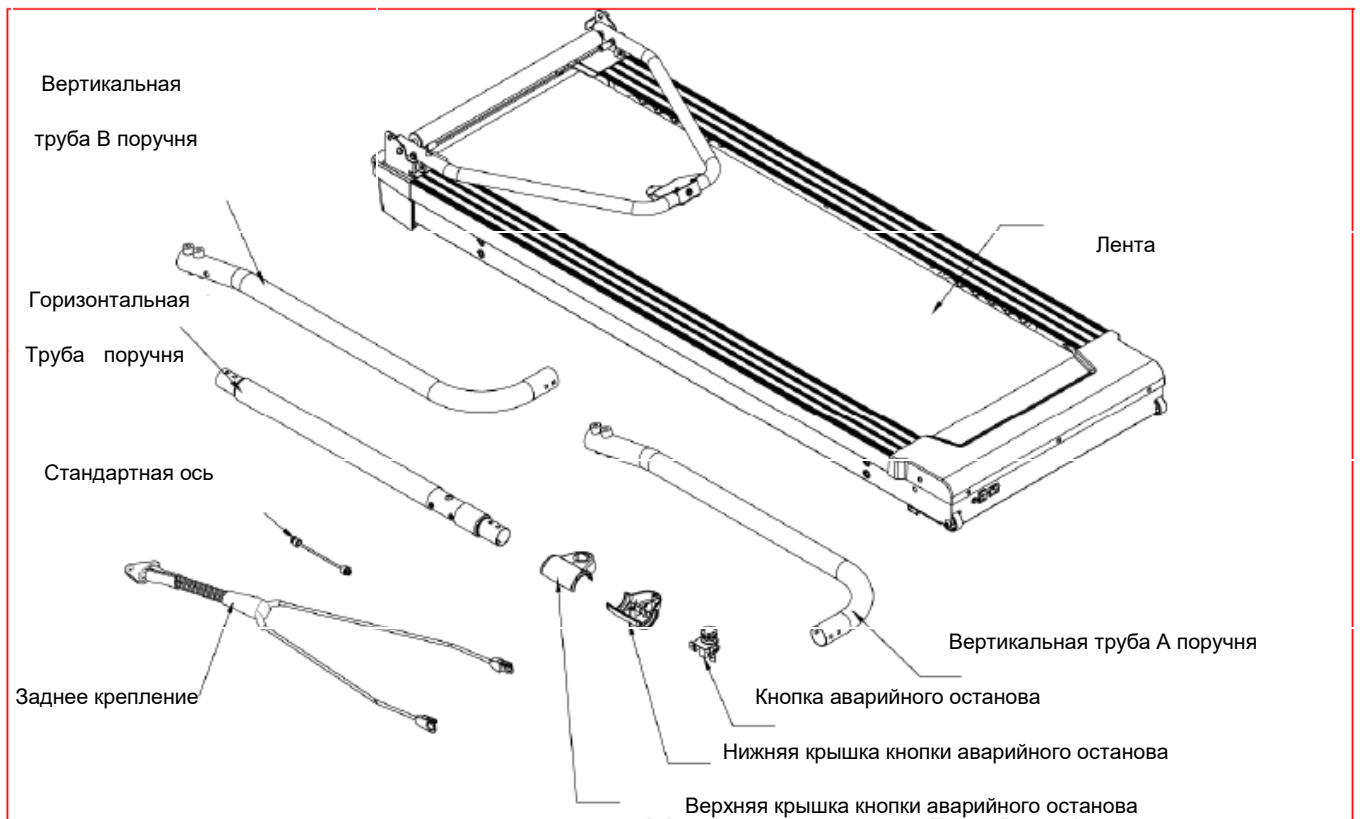

в. Принадлежности

ЭЛЕМЕНТ	Описание	Кол-во
A	Саморез Ø3 x 12	1
B	Саморез Ø4 x 15	1
C	Винт М6 x P1.0 x 10	2
D	Винт М8 x P1.25 x 60 (длина резьбы 25 мм)	4
E	Гайка с нейлоновой вставкой М8 x P1.25	4
F	Винт с шестигранной головкой М10 x P1.5 x 85	4
G	Пластиковая муфта 6P-4	2
H	Шестигранный ключ 5 x 28 x 75 мм (с отверстием посередине)	1
I	Рожковый гаечный ключ 13 мм	1
J	Шестигранный ключ 5 x 36 x 120 мм	1
K	Шестигранный ключ 8 x 36 x 98 мм	1
L	Шестигранный ключ 10 x 65 x 120 мм	1
M	Кабель питания	1
N	Быстросъёмный штифт	1

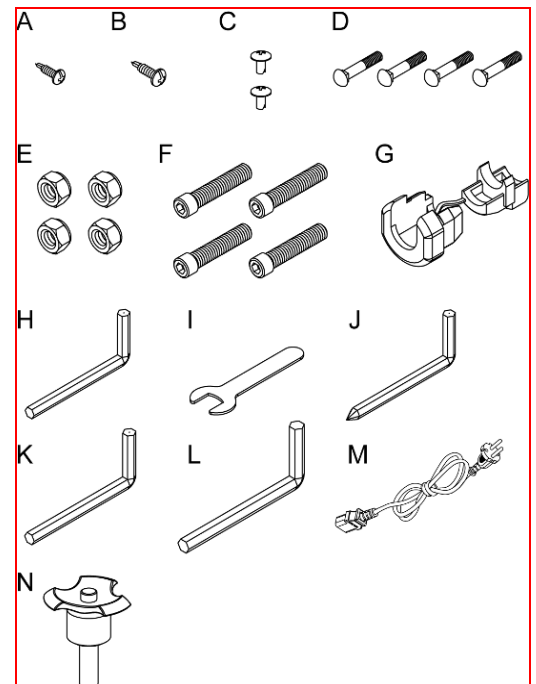

с. Отгибание задней опоры

і. Установка задней опоры

Поворачивайте заднюю опору вверх до тех пор, пока болт автоматически не установится в фиксированное отверстие.

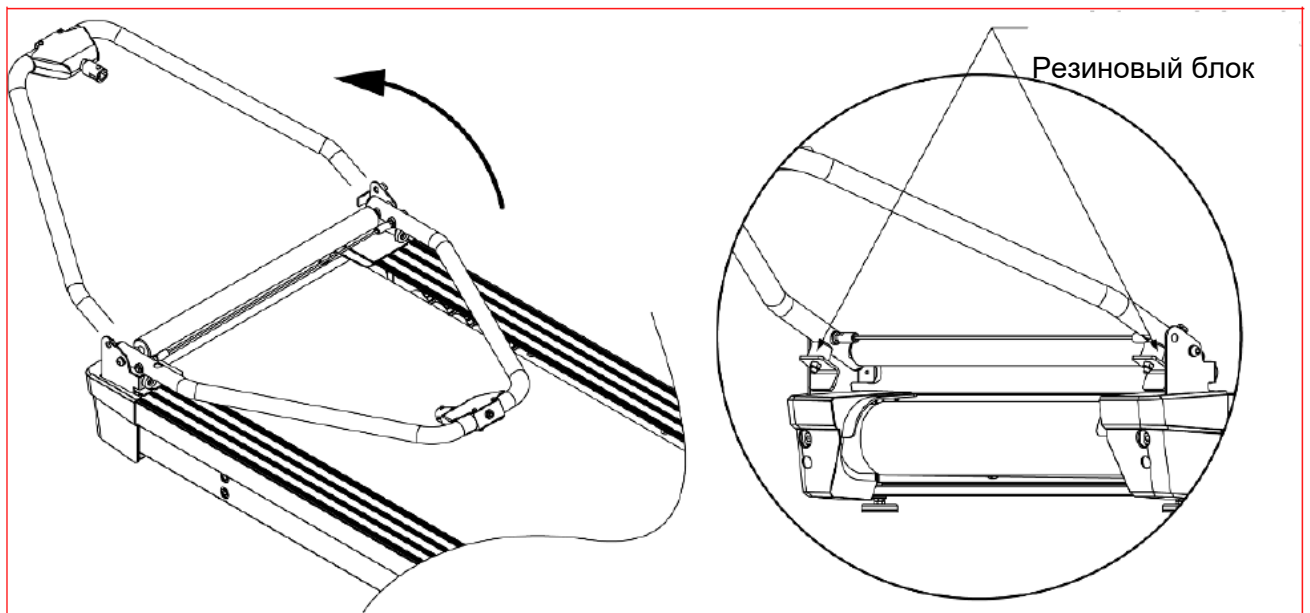

іі. Отгибание

Потяните стальной трос вверх так, чтобы болт вышел из отверстия и повернул фиксатор вниз.

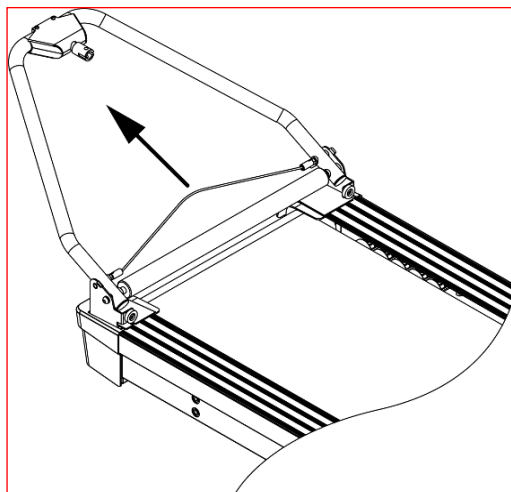

d. Настройка поручня

Шаг 1

- 1 Кнопка аварийного останова крепится к горизонтальной трубе поручня с помощью винтов С. Соединительный кабель проходит через вырез на горизонтальной трубе и должен выйти через один из ее концов.
- 2 Верхняя и нижняя крышки кнопки аварийного останова должны быть закреплены винтами А, В и С. Будьте осторожны, чтобы не зажать кабель при завинчивании корпуса.

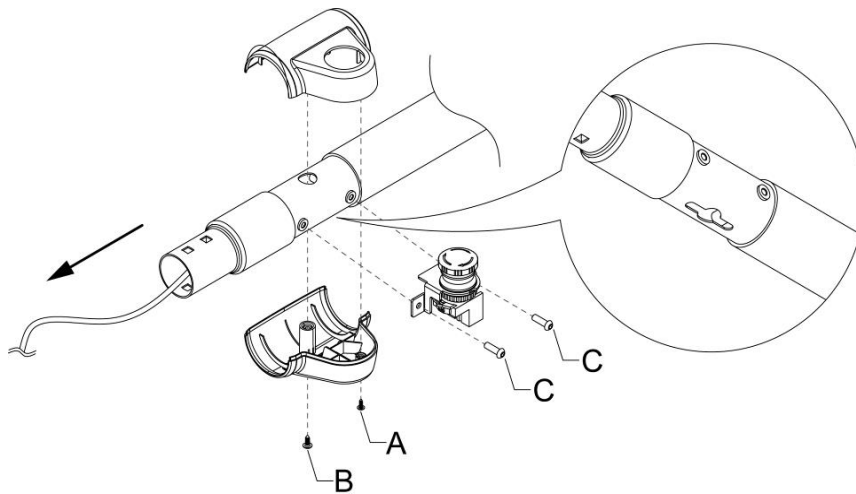

Шаг 2

Кабель кнопки аварийного останова должен быть вставлен через внутреннюю часть вертикальной трубы поручня. Он должен быть закреплен через нижнюю часть. Затем вертикальные трубы А и В следует зафиксировать на горизонтальной трубе. Наконец, винты D должны быть смонтированы на верхней части, а гайки E - на нижней части (очень важно, чтобы все было правильно зафиксировано во избежание люфта и все крепления конструкции правильно затянуты)

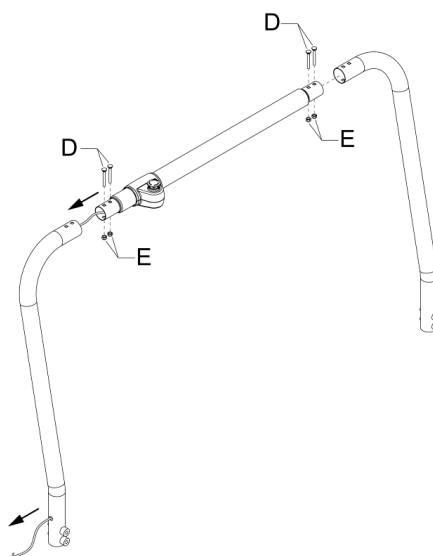

Шаг 3

Поручень прикрепляется к конструкции с помощью винтов F.

Сначала каждый винт устанавливается приibl. на 5-10 мм, а затем затяжка каждого винта осуществляется по отдельности.

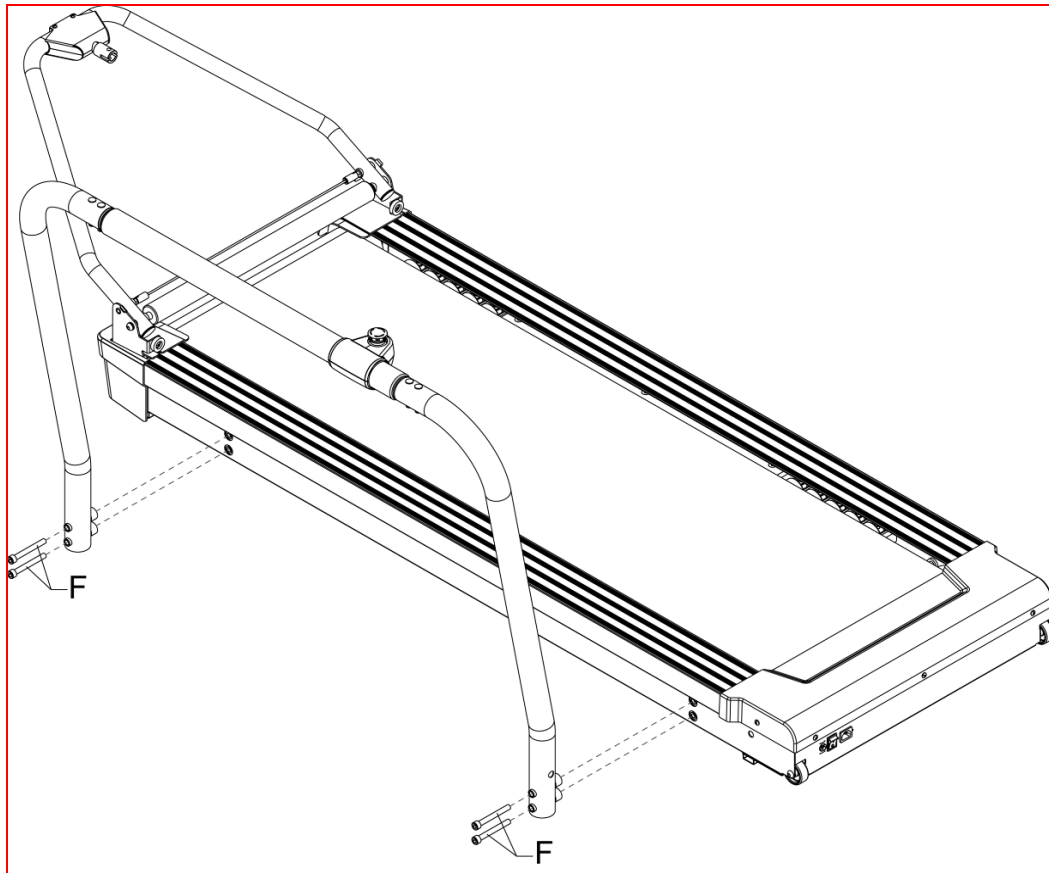

Шаг 4

Отвинтите верхнюю крышку главной рамы, чтобы открыть ее.

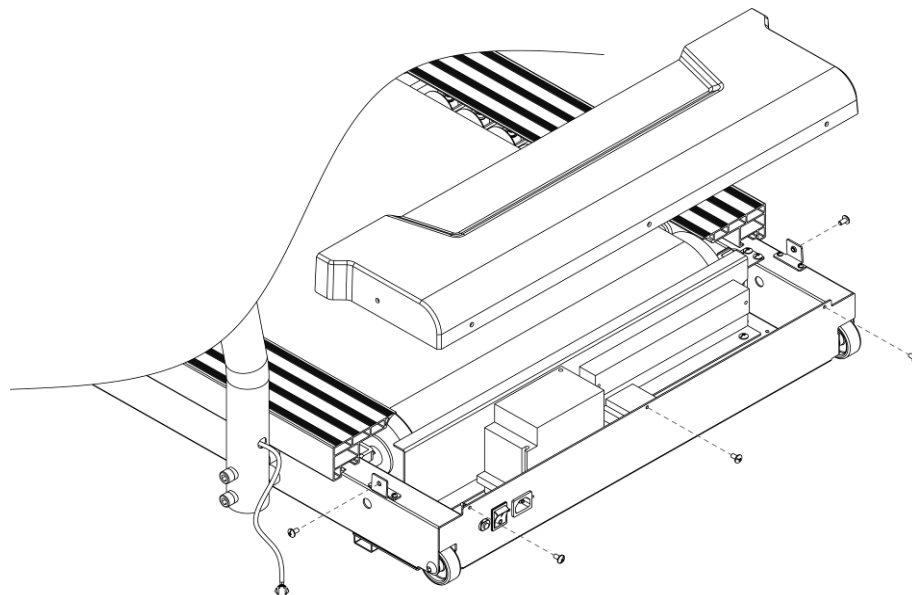

Шаг 5

Кабель кнопки аварийного останова проходит через боковую часть главной рамы и подключается к подключенному кабелю переключателя скорости.

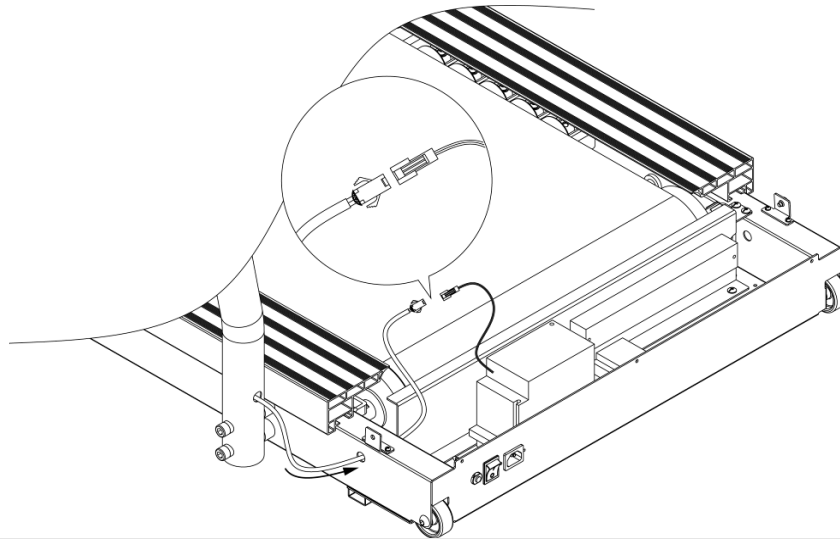

Шаг 6

Закройте отверстия заглушкой G, которая не создает препятствий для нормального прохода кабеля.

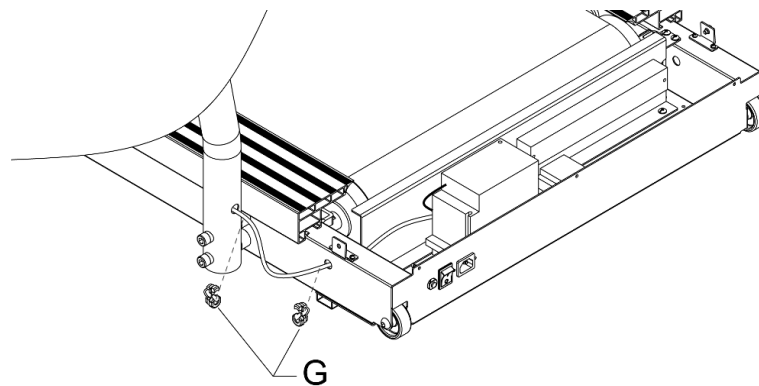

Установка заглушки: Кабель прижимается заглушкой в отверстии там, где вы его вставляете. Наконец, поверните кабель на 90 градусов для его подгонки.

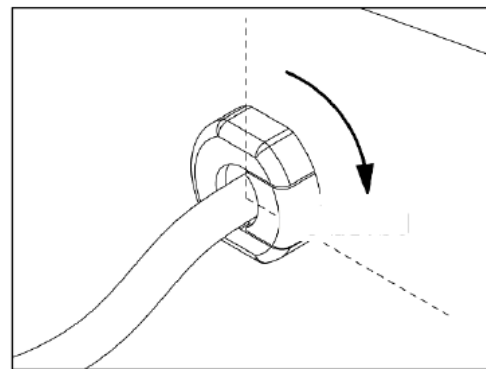
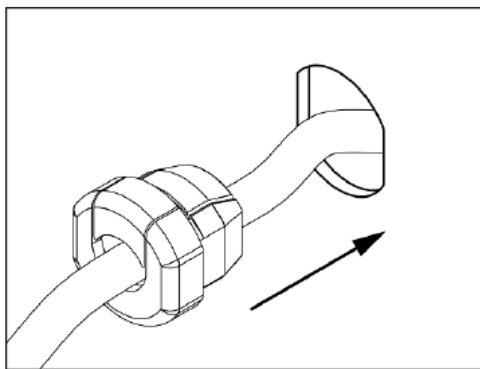

Повернуть на 90°

Шаг 7

Установите и завинтите верхнюю крышку электрических компонентов.

4. МЕРЫ ПРЕДОСТОРОЖНОСТИ ПРИ УСТАНОВКЕ ПОРУЧНЯ

Поручень может быть размещен слева или справа от главной рамы, в зависимости от предпочтений пользователя. Необходимо учитывать следующее:

Вертикальная труба поручня должна быть обращена к внешней части главной рамы.

Кнопка аварийного останова должна быть обращена к внутренней части главной рамы.

Кнопка аварийного останова должна быть установлена на передней части поручня.

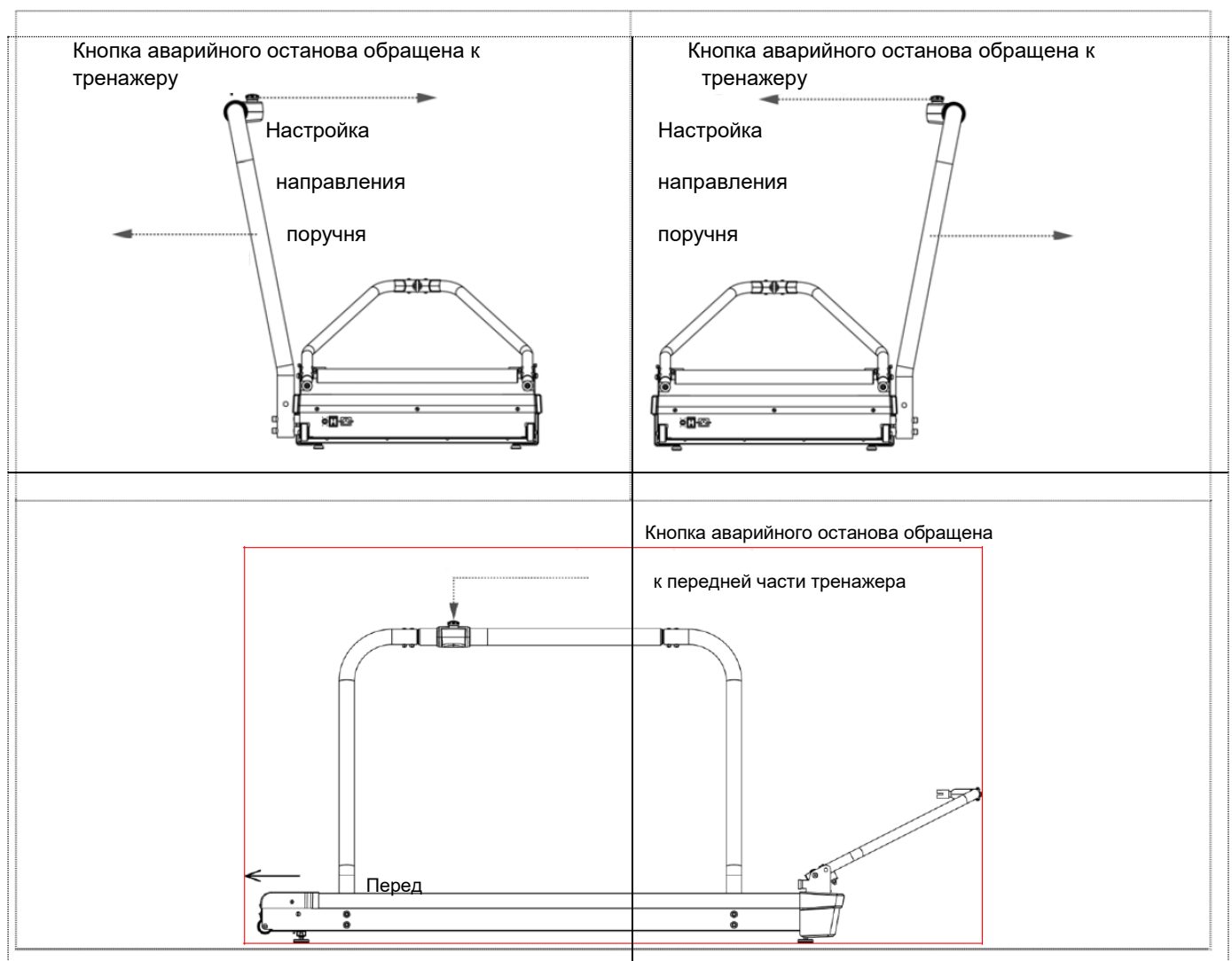

5. УСТАНОВКА ВЕЛОСИПЕДА НА ТРЕНАЖЕР

ШАГ 1

Поместите заднюю ось Огека на заднюю ось велосипеда и затяните шестигранным ключом Н.

Примечание: Крыло винта должно быть обращено вверх.

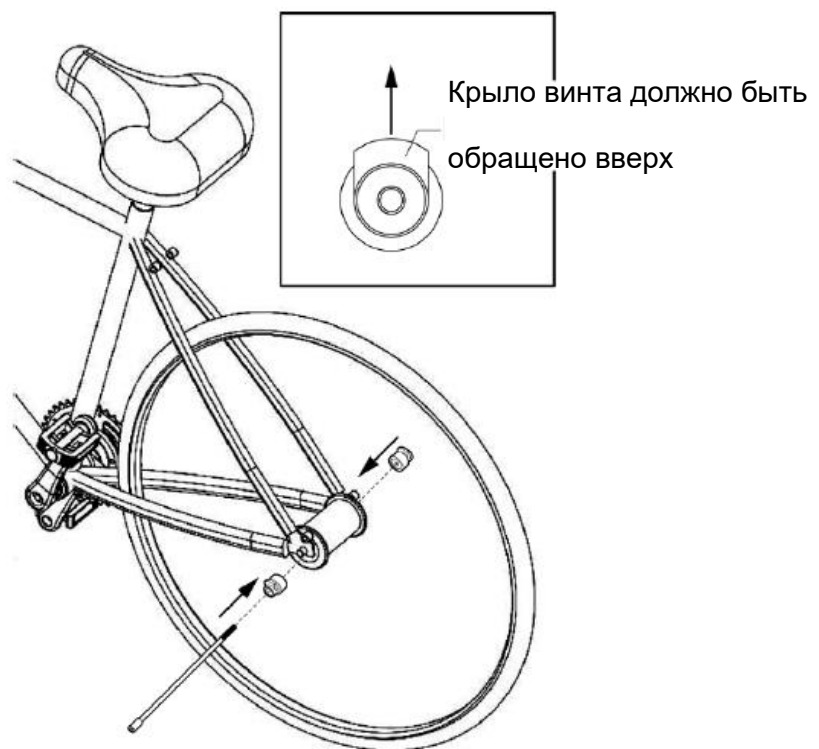

ШАГ 2

Задний фиксатор следует перемещать вертикально относительно пола над винтами и установить его на ось колеса.

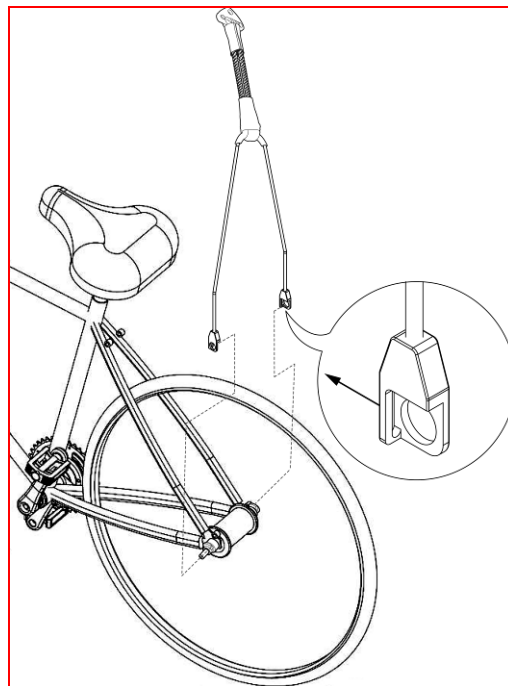

ШАГ 3

Задний фиксатор поворачивайте вниз, пока он не станет параллелен полу. После этого убедитесь, что барашковый винт правильно вошел в эллиптическое отверстие заднего фиксатора.

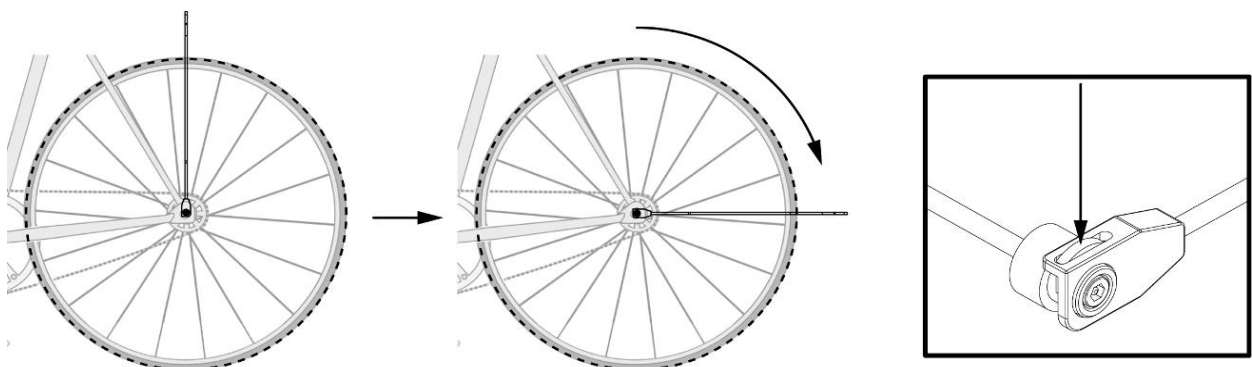

ШАГ 4

Установите стальную часть быстроразъемного фиксатора во втулку, а затем вставьте быстроразъемный штифт в отверстие втулки задней опоры и конец быстроразъемного фиксатора.

※ Этот стопорный штифт не освобождается до тех пор, пока не будет нажата кнопка на ручне, которая позволяет шарикам втягиваться в штифт при вставке и удалении.

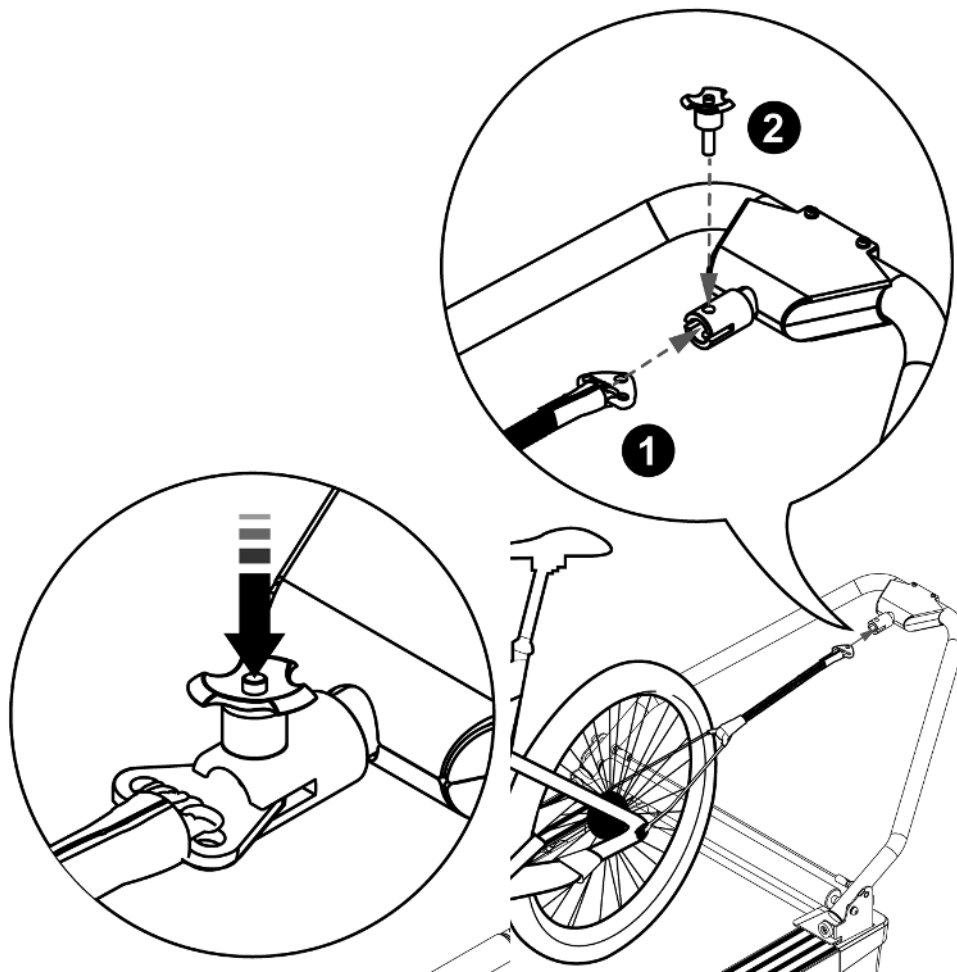

6. НАСТРОЙКА БЕГОВОЙ ЛЕНТЫ

Если беговая лента смещается в сторону, прекратите тренировку и сойдите с велосипеда. Затем возьмите шестигранный гаечный ключ размером 10 мм и отрегулируйте винты с шестигранной головкой внутри пластиковой рамы в задней части тренажера.

Пример настройки: Если лента смещается влево, затяните левый винт по часовой стрелке на $\frac{1}{4}$ оборота. Аналогично, если лента смещается вправо, затяните правый винт по часовой стрелке на $\frac{1}{4}$ оборота. После настройки попробуйте снова езду на велосипеде, чтобы проверить возврат ленты в ее естественное положение. Если лента не вернется в свое положение, повторите предыдущие шаги.

УКАЗАНИЯ:

- Правильная настройка ленты очень важна. Не выполняйте тренировку, если лента не очень хорошо центрирована.
- Лента может смещаться в связи со способом вращения педалей, весом и размерами пользователя. Всегда проверяйте ленту на предмет ее центрирования.

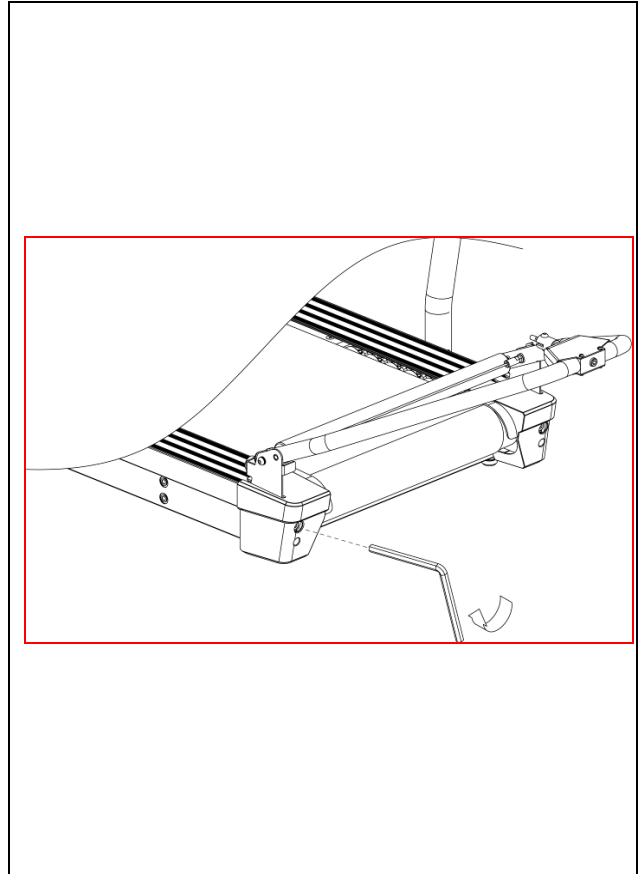

7. ПЕРЕД НАЧАЛОМ ПЕРВОГО СЕАНСА

Тренажер предназначен для того, чтобы пользователи могли получать те же впечатления, что и при обычной езде на велосипеде. Вообще, на первом сеансе рекомендуется медленно крутить педали и опираться на поручень, отключив систему симуляции. Аналогично, попробуйте работу тренажера на разных скоростях. Когда вы почувствуете работу тренажера, подключите симулятор Vkoool. Для этого выполните следующие действия:

1. Зарегистрируйтесь. Если вы не зарегистрированы на сайте **bkool.com**, сделайте это сейчас. Для доступа к симулятору Vkoool вам понадобятся тот же адрес электронной почты и пароль, что и при регистрации.
2. Загрузите программу Vkoool в симулятор. Сделайте это из области загрузки с сайта **www.bkool.com**. Симулятор совместим с ПК, Mac и планшетами (IOS и Android).
3. Активируйте свой купон. Если у вас есть купон для Vkoool Premium, пришло время его активировать. Введите ваш код в разделе "Купоны" в интернет-магазине.
4. Настройте оборудование Oreka Training. Сделайте это в соответствии с инструкциями, приведенными в данном Руководстве.

5. Подключите тренажер к сетевой электрической розетке.
6. Подключите антенну USB ANT+. Эта антенна предназначена для беспроводной связи с различным оборудованием для симулятора. Подключите ее к компьютеру, Mac или планшету. Имейте в виду, что если вы используете планшет, вам понадобится дополнительный адаптер.
7. Подключение других устройств с помощью ANT+. При активации других устройств нельзя использовать, например, такие устройства, как пульсометр или датчик частоты вращения педалей. Эти устройства не входят в комплект оборудования Vcool.
8. Войдите в симулятор с теми же адресом электронной почты и паролем, который вы использовали для регистрации на сайте **bkool.com**, После входа в систему, выберите сеанс и начинайте крутить педали!

8. САЙТ VKOOL.COM

Контент симулятора является самым обширным на рынке. Он позволит вам исследовать свои собственные маршруты или некоторые из более чем 500 000 существующих на Vcool. Вы также можете устраивать сессии с друзьями, независимо от того, где они находятся. Эти маршруты могут быть в 2D, 3D, реальном видео или в растровом формате. Вы всегда будете видеть профиль вашего маршрута, а также статистику, отображающую такие параметры, как расстояние, время, мощность, скорость и градиенты или уклоны. Создавайте свои группы участников и участвуйте в командах, лигах и рейтингах. Соревнуйтесь с другими велосипедистами, реальными или виртуальными. Вы сами устанавливаете пределы. Имейте в виду, что многие из этих функций бесплатны, но для других функций может потребоваться подписка на Premium, которую вы можете приобрести на сайте **bkool.com**. Для получения дополнительной информации перейдите в раздел **Help (Справка)**.

Его использование бесплатное. Поскольку он содержит личную информацию, вам нужно будет зарегистрироваться с помощью своей электронной почты и пароля. Сеть **Vcool** предлагает множество возможностей. Вот примеры того, что вы можете найти в некоторых своих разделах:

- Раздел **Share (Поделиться)**: Можно познакомиться с сообществом Vcool, присоединиться к группам, участвовать в лигах, посмотреть рейтинги.
- Раздел **My activity (Моя активность)**: Можно получить консультацию и проанализировать свою эффективность в сессиях.

По окончании сеанса: Если вы нажмете **Save (Сохранить)**, все данные вашей тренировки будут загружены в Vcool, где вы сможете просматривать их, когда вам это понадобится.

Подключение

Для того, чтобы мы могли предложить более оптимальный алгоритм взаимодействия с пользователем, нам необходимо синхронизировать симулятор с вашей физической активностью. Поэтому симулятор должен знать вашу частоту вращения педалей и сердечный ритм. Вы должны подключить симулятор к тренажеру и вашему пульсометру (обычно это пояс крепления датчиков на груди).

Важно: Для обеспечения возможности подключения устройств они должны находиться вблизи компьютера или планшета. Кроме того, вы должны активировать их, чтобы они могли отображаться на экране: тренажер должен быть подключен, и вы должны иметь пояс крепления датчиков на груди.

Устройства могут быть подключены автоматически или вручную:

- Автоматическое подключение. Симулятор подключается автоматически к устройствам вблизи него. Вы увидите эти устройства в нижнем правом углу экрана: зеленый цвет значков указывает, что устройство подключено.
- Ручное подключение. Вы также можете подключать устройства вручную. Для этого нажмите **Settings (Настройки)** на симуляторе (в верхнем правом углу экрана), чтобы отключить автоматическое подключение, и появится опция ручного подключения.

Одновременное использование нескольких тренажеров. Можно использовать несколько тренажеров, один рядом с другим, если каждый из них подключен к симулятору, установленному на другом компьютере или планшете. НЕВОЗМОЖНО одновременно подключить два тренажера к одному компьютеру или планшету.

Использование одного тренажера несколькими пользователями. Тренажер может использоваться несколькими пользователями. Имейте в виду, что каждый раз, когда используются симулятор и Интернет, каждый пользователь должен войти в систему со своим именем пользователя и паролем.

Поддерживайте ваш тренажер и ваш симулятор в актуальном состоянии. Для улучшения работы пользователей компании Oreka Training и Vcool постоянно обновляют программное обеспечение тренажера и симулятора. Обновления бесплатны. Если симулятор активен, он укажет шаги, которые вы должны выполнить, чтобы обновить программное обеспечение.

Что делать, если...

Симулятор не обнаруживает тренажер. Убедитесь, что тренажер подключен к электрической сети. Антенна USB ANT + должна быть подключена к компьютеру или планшету.

Симулятор не обнаруживает устройство. Устройство должно быть активным. Для детектирования вашего пульсометра, пояс крепления датчика должен плотно прилегать к грудной клетке. Для обнаружения датчика частоты вращения педалей необходимо вращать педали. Антенна USB ANT+ должна быть подключена к компьютеру или планшету.

Вы не можете получить доступ к симулятору. Убедитесь, что вы правильно ввели адрес электронной почты и пароль, которые были использованы для регистрации на сайте **bkool.com**. Убедитесь, что у вас есть доступ к Интернету и что ваш брандмауэр не препятствует подключению симулятора к Интернету.

Справка. Если у вас есть какие-либо вопросы, перейдите в раздел **Help (Справка)** на сайте **www.orekatraining.com**.

9. ПРЕДЕЛЫ ОТВЕТСТВЕННОСТИ

Компания Oreka Training гарантирует, что ее тренажеры будут совместимы с симуляторами или программным обеспечением для управления реостатом, который не был разработан компанией Vkoool. Тем не менее, компания Oreka Training не берет на себя ответственность за любой ущерб, который может вызвать тренажер, использующий программное обеспечение, не разработанное компанией Vkoool, или специально рекомендованное.

Компания Vkoool постоянно использует свое собственное программное обеспечение для симулятора. Это единственный возможный способ вносить в него улучшения, с предложением новых услуг по исправлению возможных ошибок. Эти обновления бесплатны для пользователей, которые решили установить программное обеспечение, рекомендуемое компанией Vkoool.

Каждый раз, когда публикуется новое обновление программного обеспечения, предыдущие версии перестают иметь техническую поддержку в компании Vkoool.

Каждое обновление может потребовать, чтобы терминал, в который будет устанавливаться это обновление, отвечал определенным техническим требованиям для обеспечения надлежащего функционирования. Пользователь должен внимательно прочитать необходимые требования, прежде чем приступить к установке нового обновления.

Пользователь знает и принимает, что тренажер требует подключения к Интернету для правильной работы и предлагает функции, описанные на веб-сайте.

Пользователь признает, что он находится в полной физической готовности и имеет состояние здоровья, позволяющее выполнять тренировки на оборудовании компании Oreka Training, и берет на себя всю ответственность в отношении таких тренировок, освобождая компанию Oreka Training от любой ответственности. Пользователь – единственное ответственное лицо, которое сознательно выбирает свои спортивные тренировки, обладающее также физическими и умственными способностями, которое могут потребоваться для этого. Возможные рекомендации и/или рекомендации, предоставляемые компанией Oreka Training, основаны исключительно на информации, ранее предоставленной пользователем, который всегда должен обратиться за консультацией к специалисту в области здравоохранения, прежде чем применять ее.

Рекомендуется посоветоваться с врачом перед началом освоения новой тренировочной программы. Пользователь должен с осторожностью использовать продукты компаний Oreka Training и Vkoool, а при обнаружении дискомфорта, боли или беспокойства немедленно прекратить их использование и как можно скорее обратиться к своему врачу.

10. ГАРАНТИЯ

КОМПАНИЯ OREKA TRAINING S.L. ПРЕДОСТАВЛЯЕТ ОГРАНИЧЕННУЮ ДВУХГОДИЧНУЮ ГАРАНТИЮ, СЧИТАЯ С ОРИГИНАЛЬНОЙ ДАТЫ ПОКУПКИ. В ТЕЧЕНИЕ ЭТОГО ПЕРИОДА КОМПАНИЯ OREKA TRAINING S.L. ГАРАНТИРУЕТ, ЧТО ТРЕНАЖЕР БУДЕТ СВОБОДЕН ОТ ЛЮБЫХ ДЕФЕКТОВ МАТЕРИАЛОВ И ПРОИЗВОДСТВЕННЫХ ДЕФЕКТОВ. КОМПАНИЯ OREKA TRAINING S.L. НИ ПРИ КАКИХ ОБСТОЯТЕЛЬСТВАХ НЕ НЕСЕТ ОТВЕТСТВЕННОСТИ ЗА УЩЕРБ, ВЫЗВАННЫЙ НЕПРАВИЛЬНЫМ ИСПОЛЬЗОВАНИЕМ ЭТОГО ИЗДЕЛИЯ.

Применимость. Эта гарантия предоставляется только оригинальному владельцу тренажеров, а также тренажеров, приобретенных через веб-сайт компании Oreka Training или авторизованных дистрибьюторов и коммерческих агентов компании.

Ограничения и аннулирование гарантии. Гарантия не распространяется на любые причины, не связанные с производителем. Гарантия не распространяется на нормальный износ частей тренажера. Она также не распространяется на любой ущерб, вызванный несчастными случаями, неправильным использованием, ненадлежащим обслуживанием или халатностью. Гарантия аннулируется, если: (1) тренажер используется для целей, для которых он не предназначен; (2) не соблюдаются инструкции по сборке и техническому обслуживанию; (3) тренажер подвергся ремонту или предпринимались попытки его ремонта кем-либо, кроме авторизованной ремонтной службы. При любом из этих обстоятельств компания Oreka Training. не несет никакой ответственности за любой прямой или косвенный ущерб, который может иметь место в связи с ЭТИМ.

11. ТЕХНИЧЕСКАЯ ПОДДЕРЖКА

На сайте **orekatraining.com** вы найдете информацию о получении технической помощи в индивидуальном порядке. Вы также можете связаться с нами по электронной почте **info@orekatraining.com**. Имейте в виду, что вам придется предъявить квитанцию о покупке с датой покупки, поэтому сохраните ее.